

Группа предприятий «Дэми»



Стол универсальный трансформируемый

Модель СУТ.14-10; СУТ.14-11; СУТ.14-12

СУТ.14-10



СУТ.14-11



СУТ.14-12

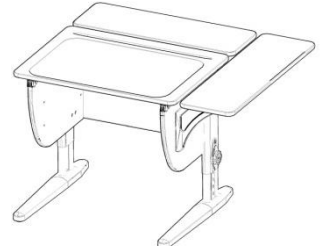

**Паспорт и руководство
по сборке и эксплуатации**

**ООО «ПК Дэми», 614064, Россия,
г. Пермь, ул. Усольская, 15
тел.: (342)249-52-82, тел./факс 249-52-83
e-mail: td_dami@mail.ru
сайт: www.dami.ru**

1. Назначение

Стол универсальный трансформируемый (далее стол) модели СУТ.14 предназначен для регулярных занятий потребителей разных возрастных групп (от младшего школьного до юношеского возраста) и соответствует требованиям ГОСТ 16371-93.

2. Технические характеристики

В рабочем положении стол должен иметь следующие размеры и характеристики:

Размеры и характеристики	Модель		
	СУТ.14-10	СУТ.14-11	СУТ.14-12
Размеры столешницы (длина x ширина), мм	750x550		
Высота до верхней кромки столешницы (при горизонтальном положении столешницы), мм	530-815		
Максимальный угол наклона столешницы, град.	26 ^{о+4°}		
Размер стола в рабочем положении (длина x ширина), мм	750x550	750x 820	1010x820
Состав столов:			
Регулируемые по высоте стойки с замками; основанием и столешницей (компл.)	1		
Полка навесная задняя с ограничителями и кронштейнами (компл.)	-	1	1
Полка навесная боковая с кронштейнами (компл.)	-	-	1











3. Комплектность

В комплект обязательной поставки входит:



Поз.	Рис.	Наименование	Кол-во (шт.)
1.		СУТ.14.140-10. Стенка боковая левая с нижней частью шарнира, усовыми гайками и технологическими заглушками	1

Поз.	Рис.	Наименование	Кол-во (шт.)
------	------	--------------	--------------

Поз.	Рис.	Наименование	Кол-во (шт.)
2.		СУТ.14.140-11. Стенка боковая правая с нижней частью шарнира, усовыми гайками и технологическими заглушками	1
3.		СУТ.14.170-10. Стенка задняя с усовыми гайками и технологическими заглушками	1
4.		СУТ.14.160-10. Полка	1
5.		СУТ.14.200-10. Столешница	1
6.		Полка навесная задняя (для столов моделей СУТ.14-11; СУТ.14-12)	1
7.		Полка навесная боковая (для стола модели СУТ.14-12)	1
8.		Вкладыш органическое стекло	1
9.		Картинка вкладыш	1
10.	Паспорт и руководство по сборке и эксплуатации		1
11.	Упаковочная тара (картонная коробка)		1
12.		СУТ.11.030-02. Стойка правая с кожухом	1

Поз.	Рис.	Наименование	Кол-во (шт.)
13.		СУТ.11.070-02. Стойка левая с кожухом	1
14.		Кронштейн (для столов модели СУТ.14-11; СУТ.14-12)	2 4
15.	Упаковочная тара (картонная коробка)		1
Пакет № 29 М			
1.		Винт конфирмат KON7,0x50	9
2.		Саморез с прессшайбой 4,2x16 остр.	4
3.		Шайба стопорная 6	2
4.		Заглушка конфирмата	9
5.		Ключ шестигранный S4	1
6.		СУТ.14.003. Винт специальный	8
7.		СУТ.11.004. Ось шарнира	2
8.		Шайба А.8.01.016 ГОСТ 6958-78	8
9.		Ключ шестигранный S5	1
Допускается комплектация: вместо оси шарнира и шайбы стопорной использовать винт М6х32 и гайку самоконтращуюся М6			

Поз.	Рис.	Наименование	Кол-во (шт.)
Пакет № 4 (2 пакета)			
1.		СУТ.11.040 СБ Замок стойки в сборе	1
Пакет № 7 (2 пакета)			
1.		СУТ.11.024. Крышка кожуха	1
Пакет № 8			
1.		P103 M10x25. Ножка черная	4
Или Пакет № 9а			
1.		Multiflex Фиксатор столешницы	1
2.		Кронштейн нижний	1
3.		Кронштейн верхний	1
Пакет № 30 (2 пакета)*			
1.		СУТ.11.192. Кронштейн шарнира	1
2.		Саморез с потайголовкой 4x16	3

Поз.	Рис.	Наименование	Кол-во (шт.)
Пакет № 20 (для столов модели СУТ.14-11 – 1 пакет; СУТ.14-12 – 2 пакета)			
1.		Саморез с прессшайбой 4,2x16 остр.	4
2.		Винт AM5-6gx20.016 ГОСТ 17473-80	4
3.		Шайба 5.65Г.016 ГОСТ 10463-81	4

4. Сборка стола СУТ.14-10.

По условиям транспортировки стол поставляется в разобранном виде. Для приведения стола в рабочее состояние сборку необходимо производить в указанной последовательности на чистой, ровной поверхности.

4.1. Сборка основания стола.

4.1.1. К стенке задней (поз. 3) прикрутить с помощью винтов конфирмат (поз. 1, пакет № 29 М) стенку боковую левую (поз.1) и стенку боковую правую (поз. 2), см. рис. 1.

Внимание: Гайки усовые на стенках боковых и стенке задней должны "смотреть" внутрь стола!

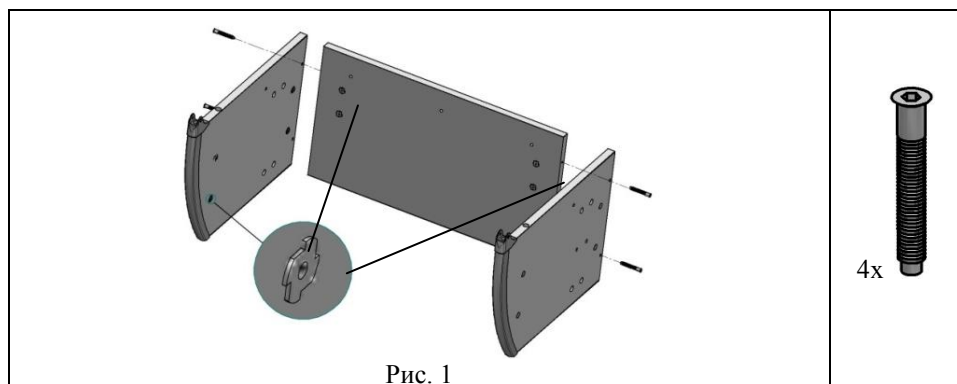

4.1.2. К сборке по п. 4.1.1. прикрутить с помощью винтов конфирмат (поз. 1, пакет № 29 М) полку (поз. 4), см. рис. 2, рис. 2а.



Рис. 2



Рис. 2а

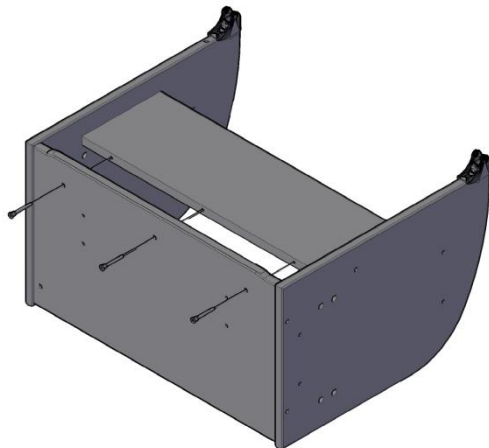

5x

4.2. Сборка стоек.

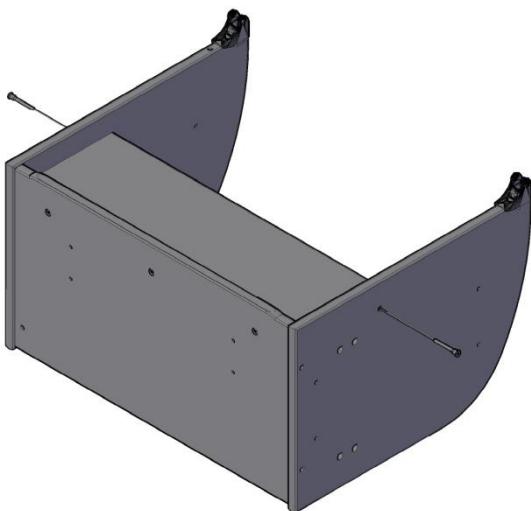
Внимание! По условиям транспортировки кожух на стойке может быть перевернут, для приведения кожуха из транспортного положения в рабочее положение необходимо снять кожух со стойки, развернуть и надеть обратно на стойку с расположением отверстий под крышку кожуха в верхней части кожуха.

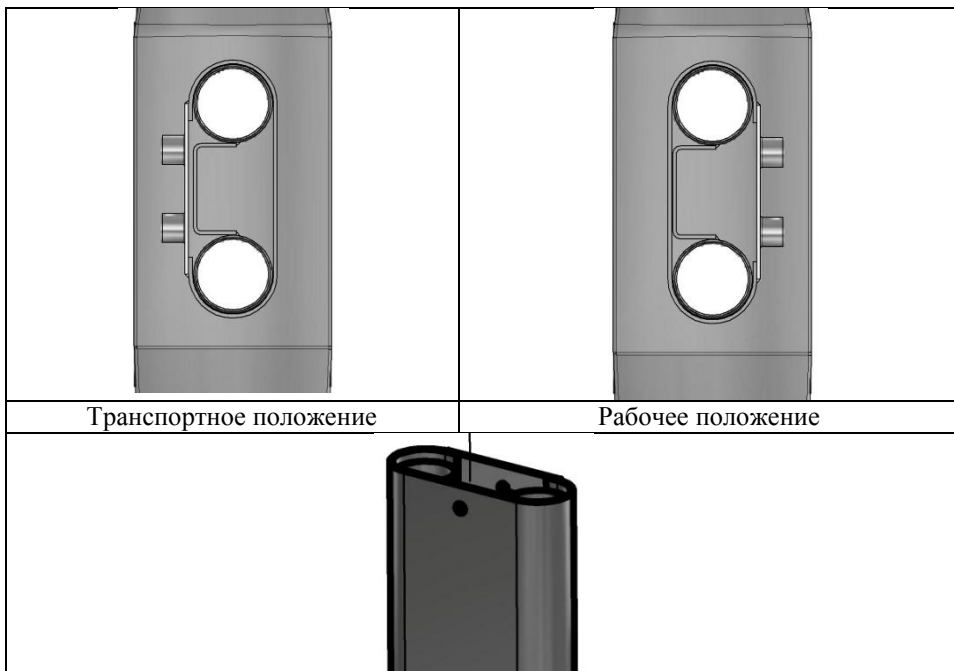

4.2.1. В левую, правую стойки (поз. 12, 13) снизу вкрутить ножки черные (поз. 1, пакет №8), см. рис. 3.

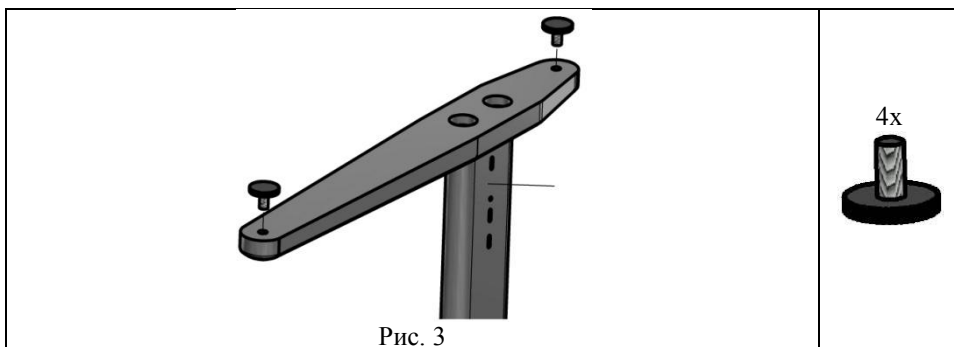

4.2.2. На кожуха левой и правой стоек (поз. 12, 13) сверху надеть крышки кожухов (поз. 1, пакет №7) до упора, см. рис. 4.

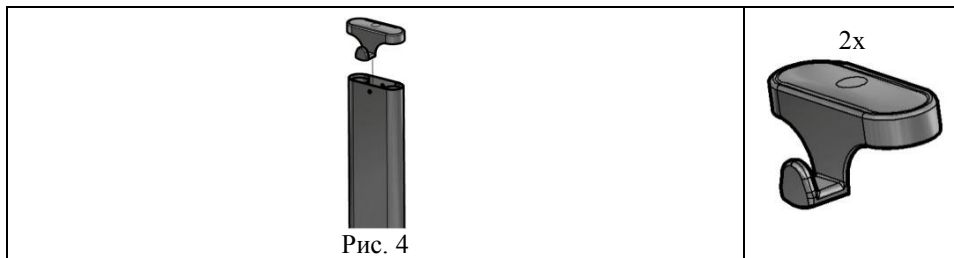

4.2.3. Установку замка стоек в сборе (поз.1, пакет №4) на левую, правую стойки с кожухом (поз. 12, 13) производить в следующей последовательности:

повернуть корпус фиксатора на замке стойки (поз. 1, пакет №4) против часовой стрелки в положение "открыто" (см. рис. 5); приподнять кожух стойки, совместив пазы в кожухе и стойке, вставить замок стойки в совмещенные пазы стойки с кожухом (см. рис. 5а), опустить кожух в низ до упора и повернуть корпус фиксатора по часовой стрелке в положение "закрыто" (см. рис. 5).

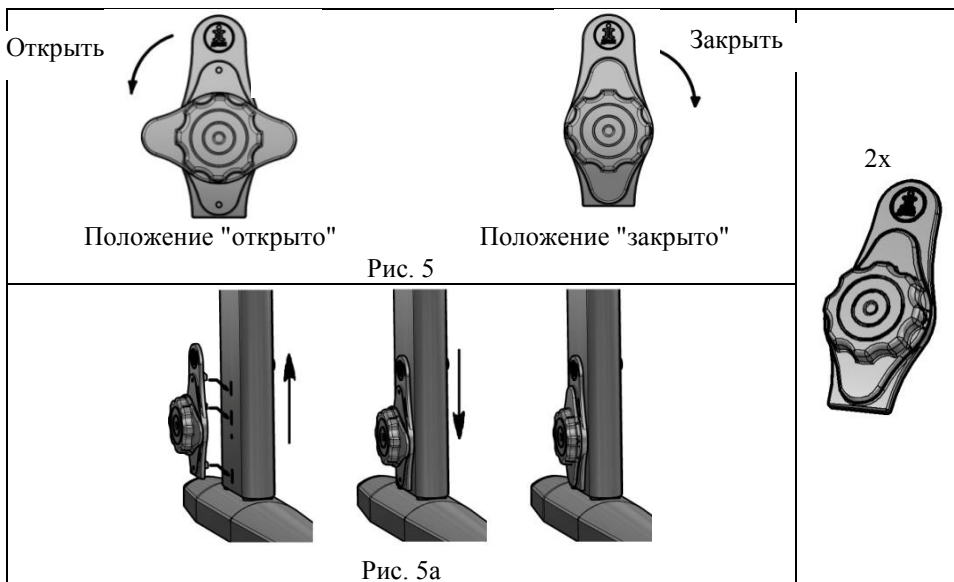

4.3. Сборка стоек с основанием стола.

4.3.1. Вставить левую стойку (сборка по п. 4.2.) в основание стола (сборка по п. 4.1.) согласно рис. 6.

4.3.2. Повторить п. 4.3.1. для правой стойки.

Примечание: Левая и правая стойки должны быть на одном уровне по высоте.

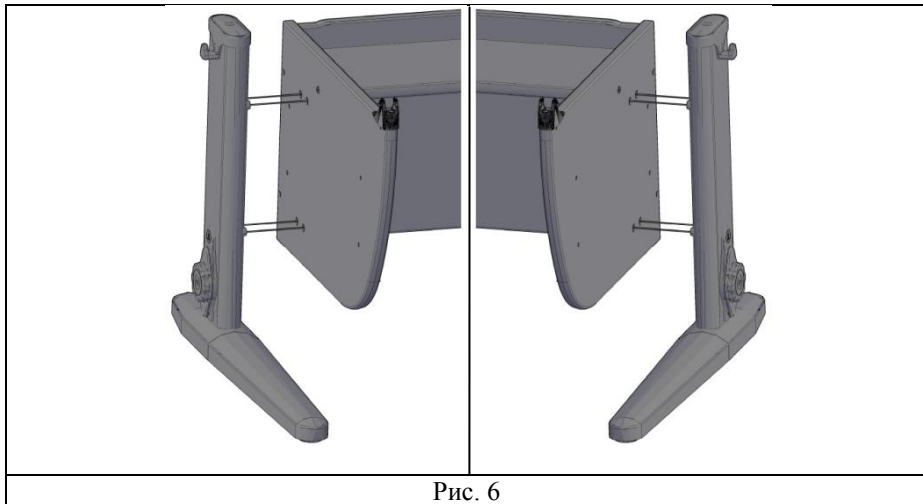

4.3.3. Ввернуть и затянуть винт специальный (поз. 6, Пакет № 29 М) через шайбу (поз. 8, Пакет №29 М) в стойки левую и правую согласно рис. 7.

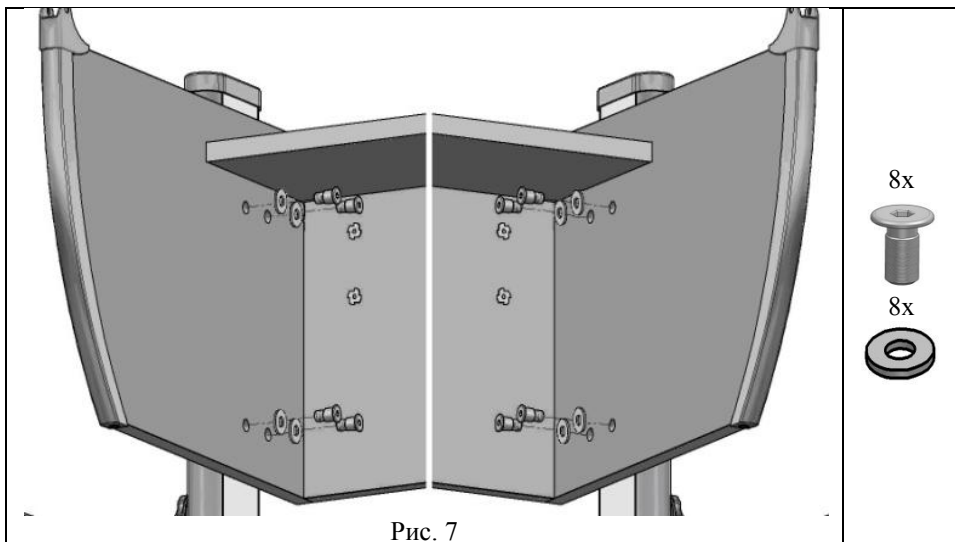

4.4. Установка кронштейна фиксатора. (фиксатор Multiflex).

К сборке по п.4.3.3. прикрутить кронштейн нижний (поз. 2, пакет №9а) при помощи саморезов с прессшайбой (поз. 2, пакет № 29 М), см. рис. 8.

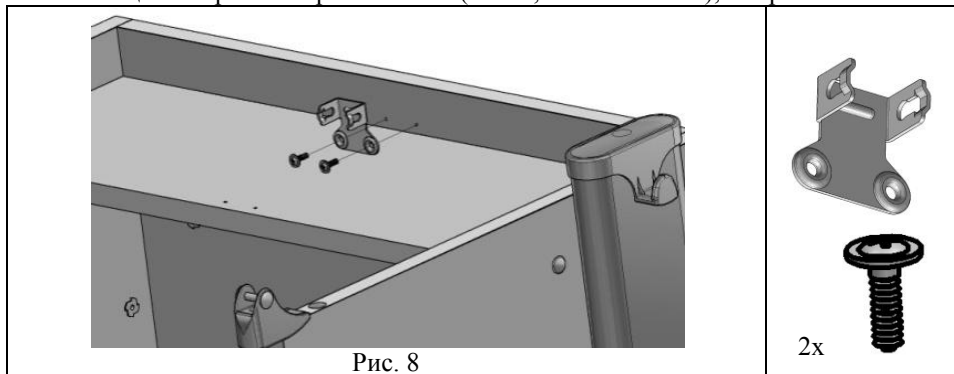

4.4.1. Фиксатор столешницы Multiflex (поз. 1, пакет №9а) нижней частью ввести в кронштейн нижний, согласно рис. 9; 9а.

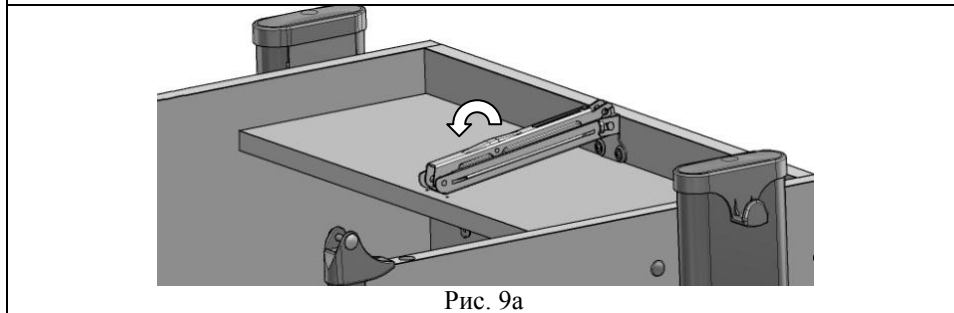
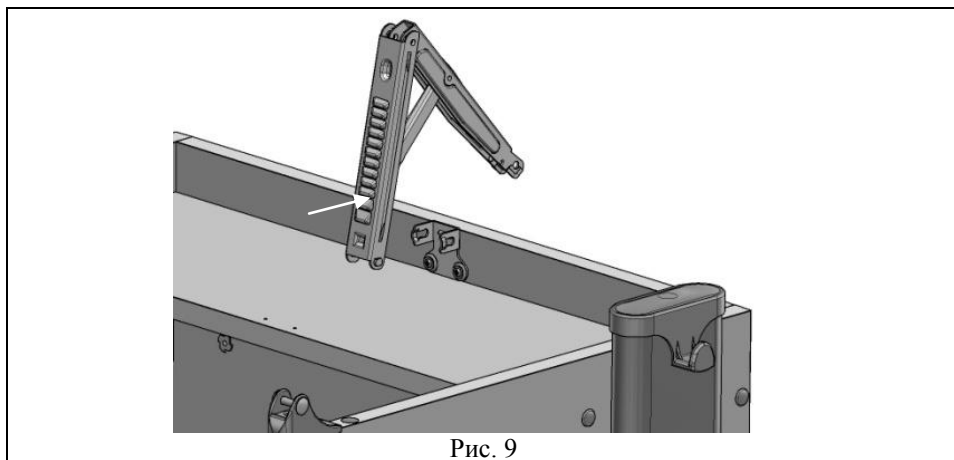

4.5. Сборка столешницы.

4.5.1. На столешницу (поз. 5) прикрутить СУТ.11.192. Кронштейн шарнира (поз.1, пакет № 30) при помощи саморезов с потайной головкой 4x16 (поз. 2, пакет №30), см. рис. 10.

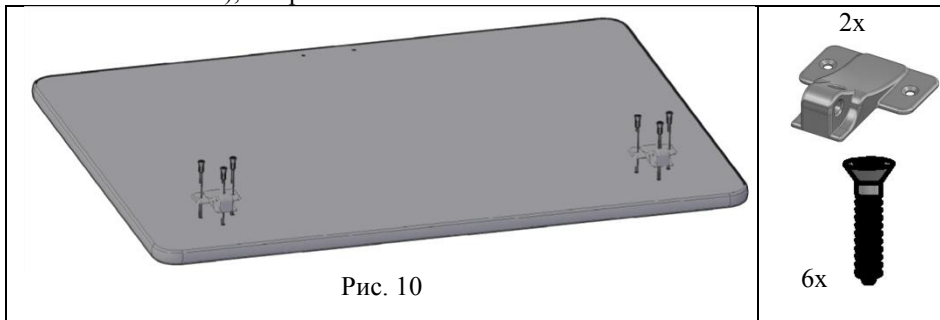

4.5.2. Для фиксатора Multiflex

К сборке по п. 4.5.5. прикрутить с помощью саморезов с прессшайбой (поз.2, пакет № 29 М) кронштейн верхний (поз. 3, пакет №9а), см. рис. 11, 11а.

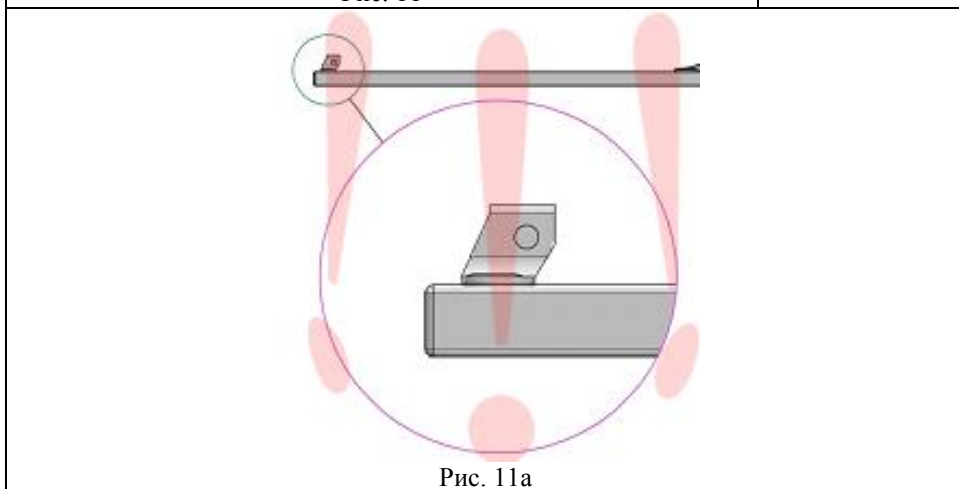
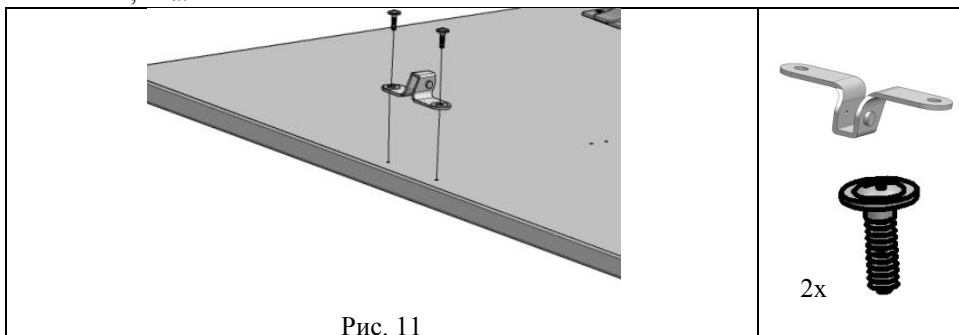

4.6. Установка столешницы на основании стола, см. рис. 12, 12а, 12б.

4.6.1. На основание стола (сборка по п.4.4.2.) положить сверху столешницу (сборка по п.4.5.), так, чтобы выступы верхних частей шарниров входили в пазы нижних частей шарниров, а оси отверстий совпадали.

В отверстия шарниров вставить оси шарниров (поз. 7, пакет № 29 М) и на каждую ось надеть шайбу стопорную (поз. 3, пакет № 29 М) или вставить винты М6х32 и навернуть гайки самоконтрящиеся согласно рис. 12а.

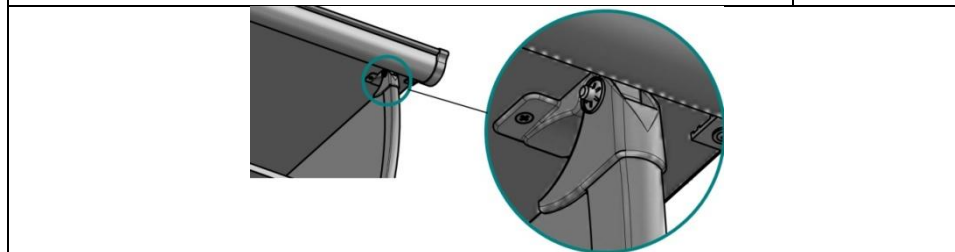
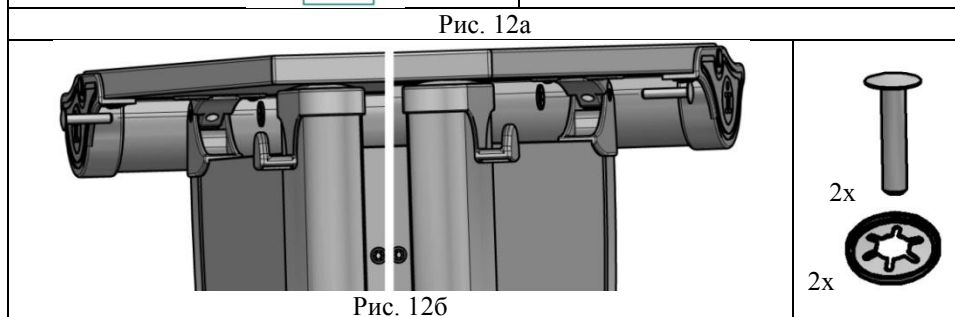
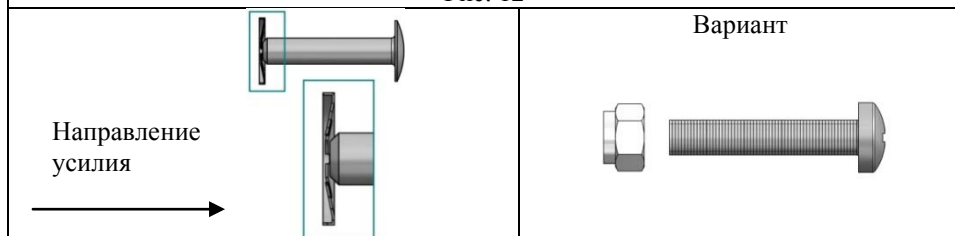

4.7. Установка фиксатора столешницы, (фиксатор Multiflex).

4.7.1. Фиксатор столешницы Multiflex верхней частью ввести в кронштейн верхний согласно рис. 13; 13а.



Рис. 13



Рис. 13а

4.8. Сборка полки навесной задней (для столов модели СУТ.14-11; СУТ.14-12).

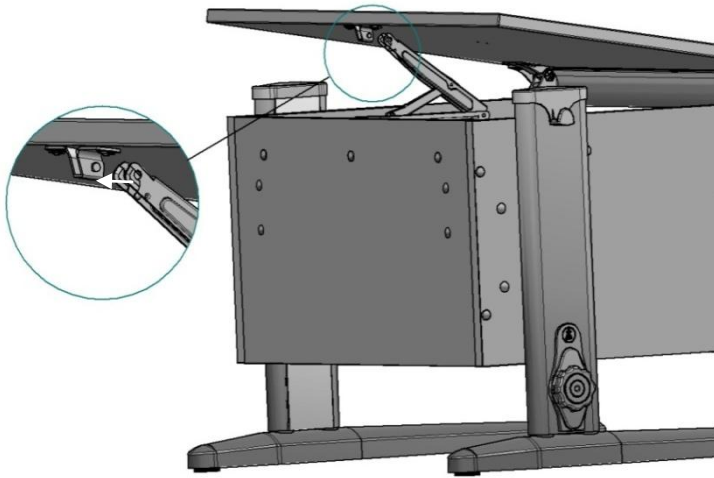
4.8.1. К сборке по п. 4.8.1. снизу прикрутить кронштейны (поз. 12) с помощью саморезов с прессшайбами (поз. 1, пакет №20), см. рис. 14.

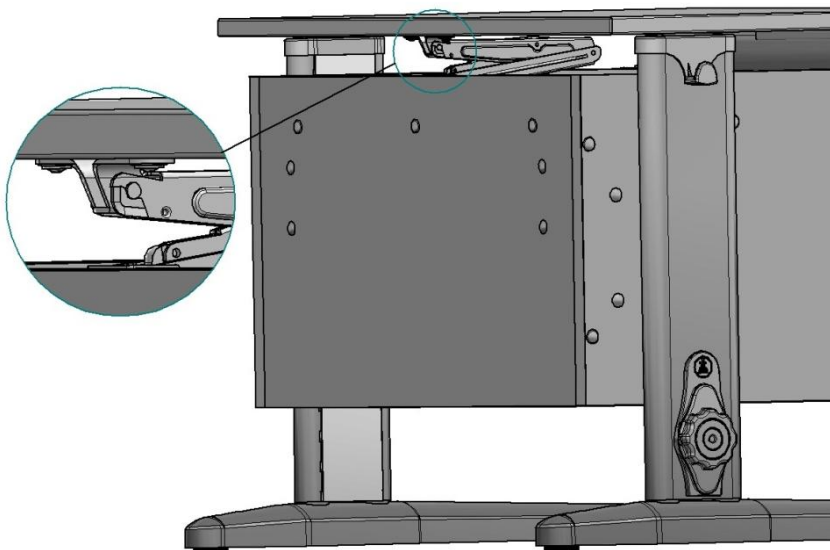
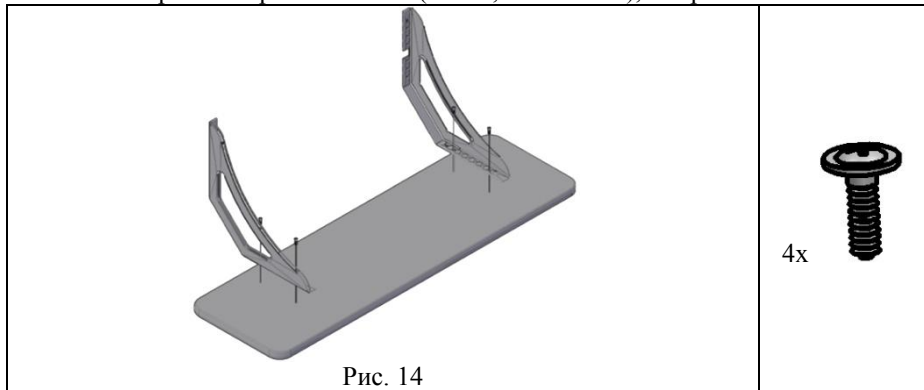

4.9. Установка полки навесной задней (для столов модели СУТ.14-11; СУТ.14-12).

4.9.1. Из стенки задней основания стола удалить заглушки технологические и прикрутить полку (сборка по п. 4.8.1.) при помощи винтов (поз. 2, пакет №20) через шайбы (поз. 3, пакет №20) согласно рис. 15, 15а.

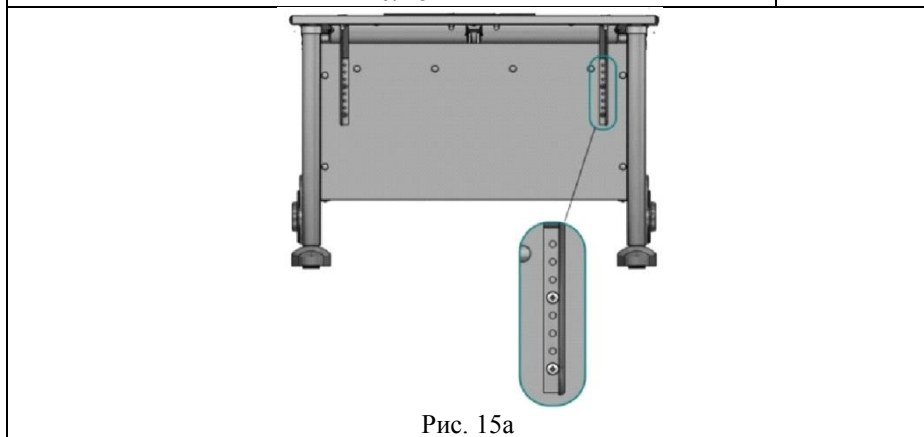
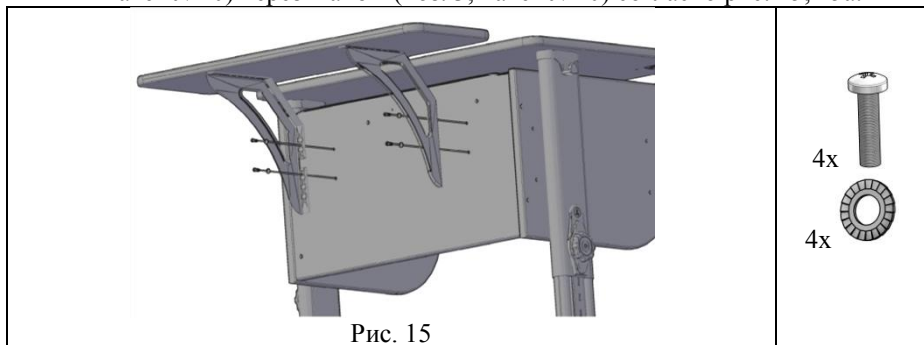

4.10. Сборка полки боковой (для стола модели СУТ.14-12)

Примечание: В зависимости от предпочтений пользователя полку боковую допускается устанавливать слева (левое исполнение) или справа стола (правое исполнение).

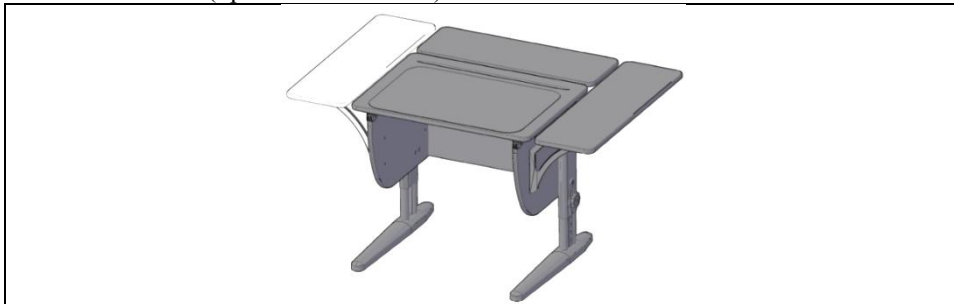

4.10.1. В полку (поз. 7) снизу прикрутить кронштейны (поз. 12) с помощью саморезов с прессшайбами (поз. 1, пакет №20), см. рис. 16.

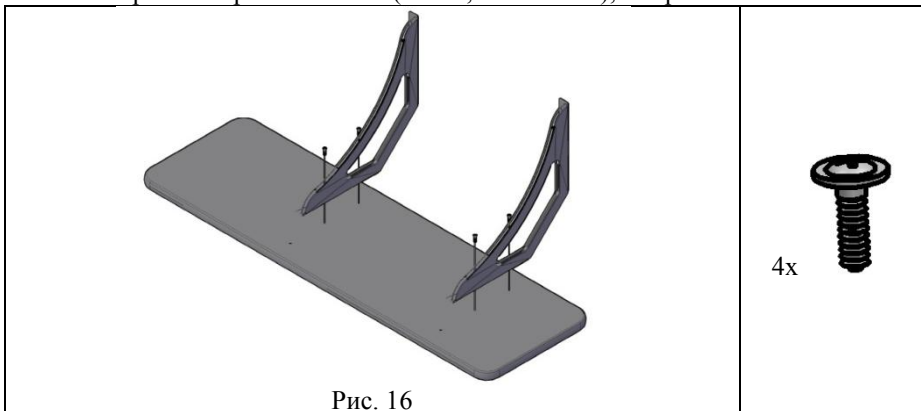

Положение кронштейнов для правого исполнения

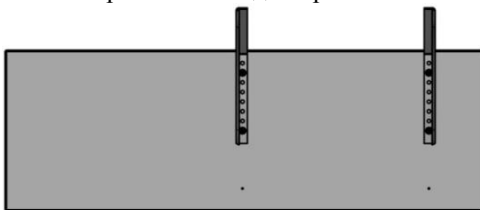

Положение кронштейнов для левого исполнения

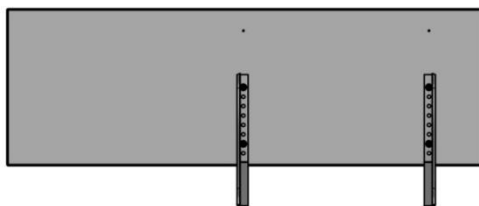

4.10.2. Из стенки боковой основания стола удалить заглушки технологические и прикрутить полку (сборка по п. 4.10.1.) при помощи винтов (поз. 2, пакет №20) через шайбы (поз. 3, пакет №20) согласно рис. 17.

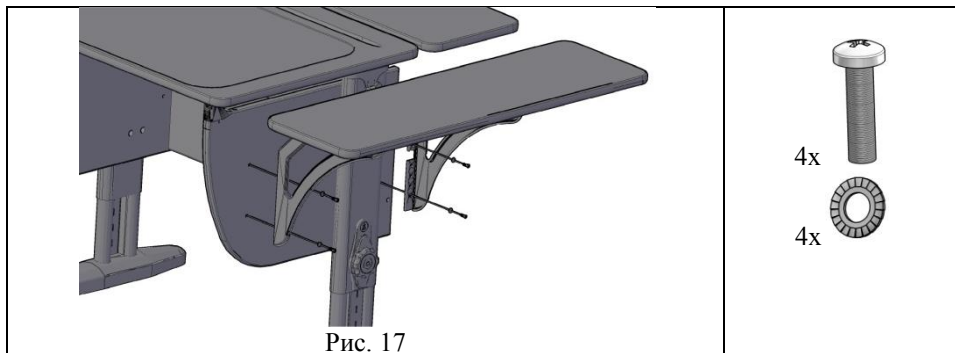

5. Установка декоративных заглушек.

5.1. Установить заглушки конфирмата (поз. 4, пакет № 29 М) согласно рис. 18-19.

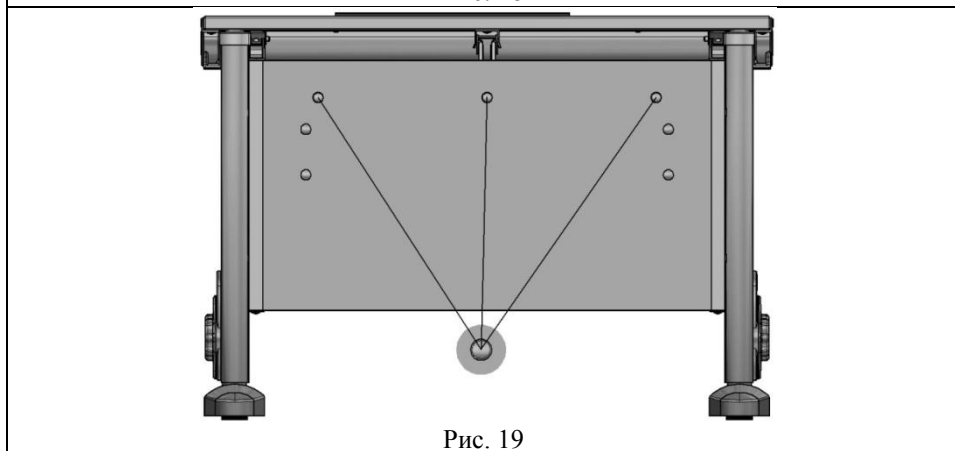
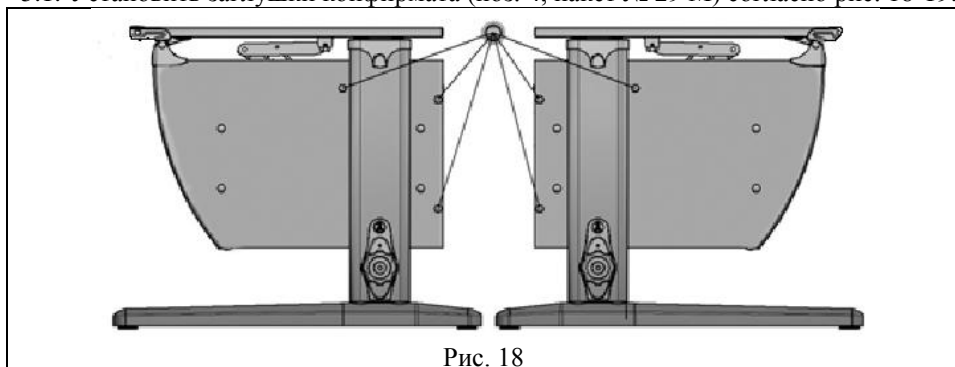

6. Указания по эксплуатации.

6.1. Стол следует устанавливать на ровную горизонтальную поверхность, обеспечивая опору всех ножек, при необходимости отрегулировать стол ножками (см. рис. 20) для обеспечения горизонтального положения столешницы.



Рис. 20

6.2. Для удобства эксплуатации потребителями различных возрастных групп стол имеет возможность ступенчатой регулировки столешницы по высоте и углу наклона см. рис. 21.

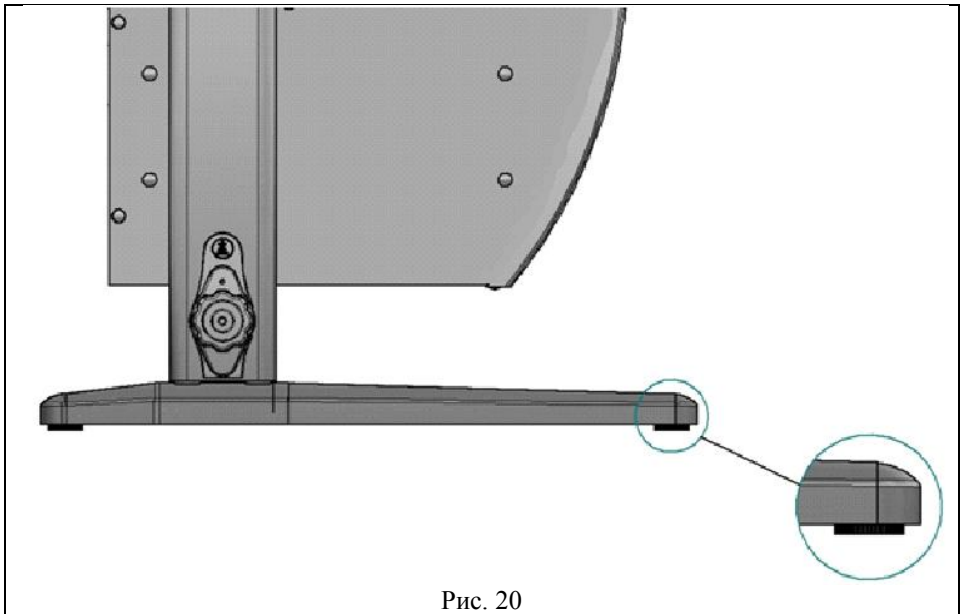

Рис. 21

6.3. На стойках (см. рис. 20, 20А) нанесена шкала, облегчающая выбор настройки высоты столешницы в зависимости от роста пользователя рис. 21.



Рис. 21

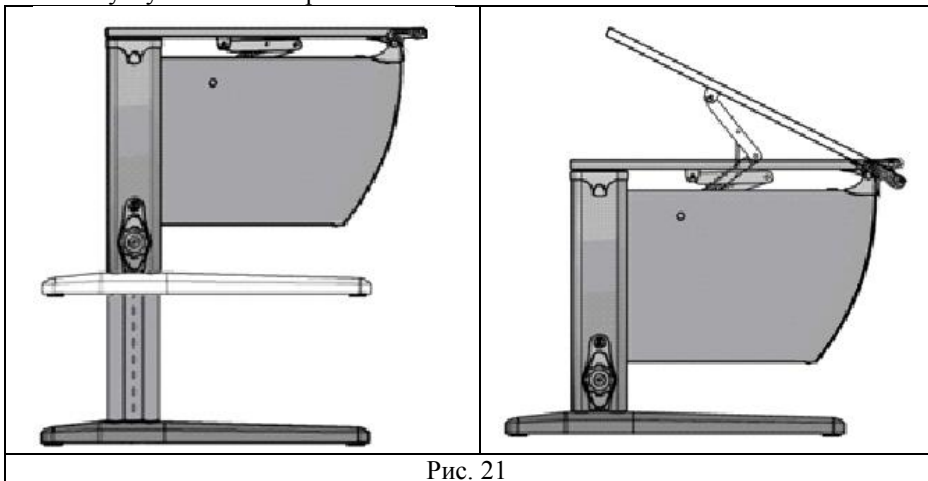

Рис. 20



Рис. 20А

6.4. Регулировку стола по высоте следует производить в следующей последовательности.

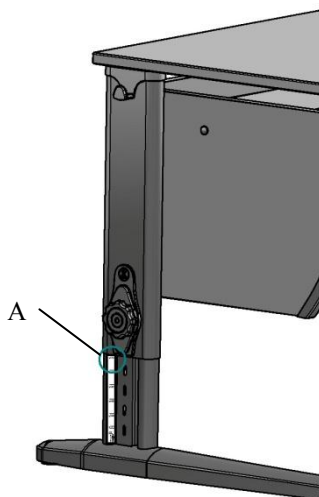
6.4.1. Повернуть корпус фиксатора на замке стойки против часовой стрелки в положение "открыто" (см. рис. 22), приподнять основание стола вверх (см. рис. 22а, 23), вытащить замок стойки, поднять (опустить) основание стола до нужной высоты, совместив пазы в кожухе и стойке, вставить замок стойки в совмещенные пазы стойки с кожухом, опустить основание стола до упора, повернуть корпус фиксатора по часовой стрелке в положение "закрыто" (см. рис. 22). **Регулировку стола следует производить одновременно с двух сторон.**

Примечание: При перемещении стола следует держать стол за стенки боковые ближе к стойкам согласно рис. 23. Перемещать или поднимать стол держась за столешницу, во избежание поломок, категорически не допускается.

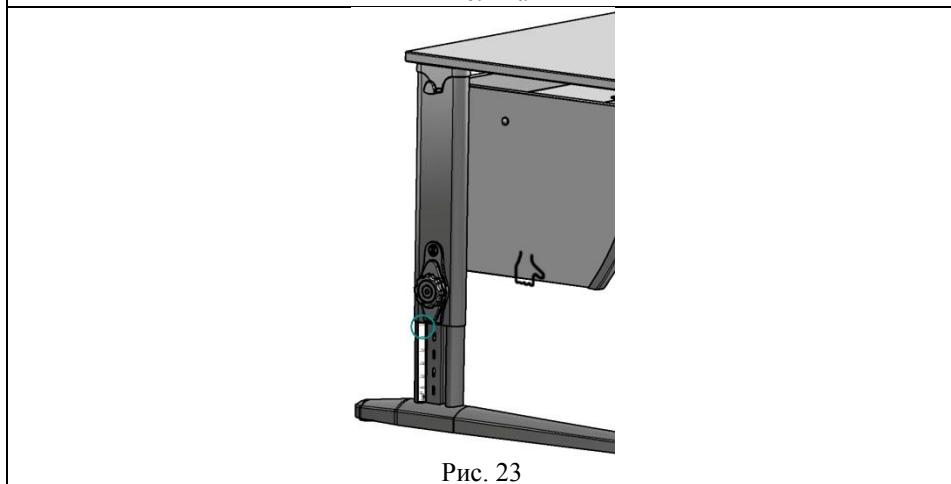
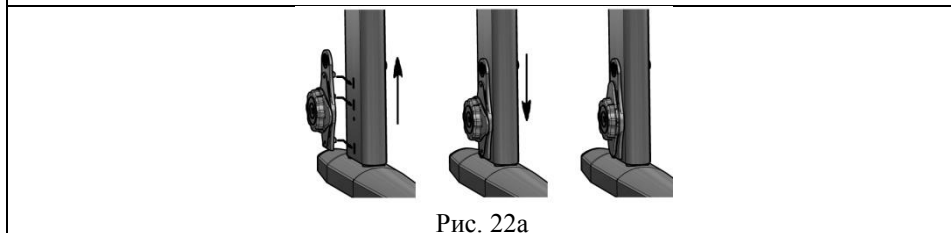
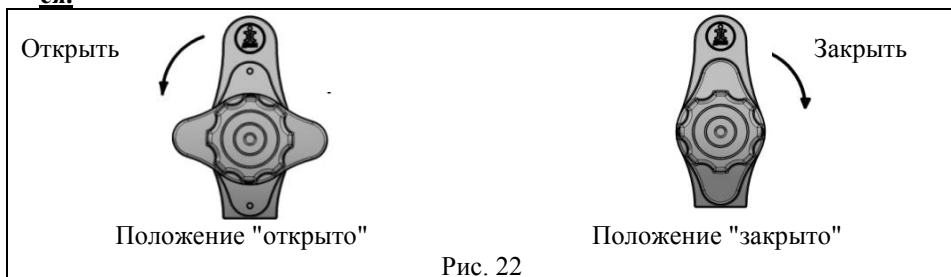

6.5. Регулировку угла наклона столешницы следует производить в следующей последовательности:

6.5.1. Приподнять столешницу, держась за дальний левый или правый угол столешницы на нужный угол наклона, см. рис. 24.

6.5.2. Для приведения столешницы в горизонтальное положение поднять столешницу (держась за дальний левый или правый угол столешницы) вверх до упора, затем плавно опустить вниз.



Рис. 24

6.6. Установка защитного орг. стекла и рисунка .

6.6.1. В паз столешницы вложить рисунок (поз. 9), закрыть органическим стеклом (поз.8) см. рис. 25. Перед установкой со стекла снять защитную пленку.

6.6.2. Для замены рисунка вытолкнуть стекло, для этого сделано отверстие в нижней части столешницы.



Рис.25

- 6.7. Полка навесная задняя столов моделей СУТ.14-11 и СУТ.14-12 по отношению к столешнице имеет возможность ступенчатой регулировки (4 положения).
- 6.7.1. Для регулировки полки по высоте выкрутить винты крепления полки к столу согласно рис. 15, установить полку на требуемую высоту и снова закрутить винты крепления полки.
- 6.8. Полка навесная боковая стола модели СУТ.14-12 по отношению к столешнице не регулируется.
- 6.9. Стол должен храниться в закрытых вентилируемых помещениях на расстоянии не менее 1,5 метра от теплоизлучающих приборов при температуре от +2°C до +30°C с относительной влажностью воздуха от 45% до 75%.
- 6.10. Все детали из мебельного щита обработаны лаком на водной основе.

7. Требования безопасности:

- 7.1. Эксплуатация столов с неисправным механизмом фиксации угла наклона столешницы, с ослабленной затяжкой крепежных элементов, с незафиксированными замками стоек не допускается.**
- 7.2. Категорически запрещается разрешать детям самостоятельно производить регулировку столешницы по высоте и углу наклона.**
- 7.3. Категорически запрещается использование стола не по назначению.**
- 7.4. Нагрузка на столешницу при любом положении её не должна превышать 15 кг.**
- 7.5. Нагрузка на крючок крышки кожуха не должна превышать 3 кг.**
- 7.6. Равномерно распределенная нагрузка на полку навесную заднюю не должна превышать 20 кг**
- 7.7. Равномерно распределенная нагрузка на полку навесную боковую не должна превышать 5 кг.**
- 7.8. Не допускается попадание кислот, щелочей на детали стола.**
- 7.9. Паспорт и руководство по сборке и эксплуатации следует сохранять на весь срок эксплуатации стола.**

8. Сведения о приемке.

Стол проверен на соответствие требованиям действующей конструкторской документации, технического описания СУТ.13.000.ТО, утвержденного образца-эталона и признан годным для эксплуатации

Дата изготовления _____

Подпись и оттиск личного клейма лица, ответственного за приемку и упаковку продукции.

9. Гарантии изготовителя.

Предприятие-изготовитель гарантирует качество стола при соблюдении потребителем правил и рекомендаций, указанных в паспорте и руководстве по сборке и эксплуатации.

Гарантийный срок хранения и эксплуатации 18 месяцев, при наличии в паспорте и руководстве по сборке и эксплуатации отметки о дате продажи, заверенной штампом торгующей организации.

Срок эксплуатации 3 года.

10. Сведения о продаже.

Дата продажи _____

Подпись ответственного лица и штамп торгующей организации.

Внимание! Предприятие-изготовитель постоянно работает над совершенствованием выпускаемой продукции и ее упаковкой, поэтому некоторые конструктивные элементы могут не найти отражения в данном руководстве, например упаковка всех элементов стола в одно упаковочное место.